

AUSSCHREIBUNG

Inklusives Spiel- und Sportfest für Menschen mit und ohne Behinderung in Bad Homburg am Samstag, den 27. Oktober 2018



Ausrichter	VSG Bad Homburg gemeinsam mit Hessischer Behinderten- und Rehabilitations-Sportverband e.V. (HBRV) und Sportkreis Hochtaunus.
Veranstaltungsort	Wingert Sporthalle, Seulberger Str. 79, Bad Homburg
Termin	Samstag, 27. Oktober 2018
Beginn	11:00 Uhr
Ende	ca. 17:00 Uhr
Ziel	Die Teilnehmer durchlaufen das Spiel- und Sportfest und absolvieren verschiedene Sport- und/oder Spielstationen.
Teilnehmer	Alle Menschen mit und ohne Behinderung aus Vereinen und Werkstätten

Sportliche Leitung **VSG Bad Homburg und HBRS**

Meldeschluss **Mitwoch, 10. Oktober 2018**

Meldungen durch angefügtes Anmeldeformular schriftlich an

**Verein für Sport und Gesundheit Bad Homburg v.d.Höhe e.V.
Stierstädter Str. 1
61350 Bad Homburg
E-Mail: vsg-in-bad-homburg@online.de**

Fahrtkosten Fahrtkosten werden nicht erstattet.

Anfahrt Eine direkte Anfahrt zum Veranstaltungsort ist möglich, Parkplätze sind vorhanden

Verpflegung Getränke und Snacks können zu ortsüblichen Preisen erworben werden

Haftung Der Veranstalter übernimmt keinerlei Haftung für Unfälle, Diebstahl und Schäden jeglicher Art.

Teilnehmerbedingungen

- Der Start erfolgt auf eigene Gefahr und ohne Regressansprüche.
- Die Angaben zu Anrede, Name, Vorname, Verein, Schule sowie die Platzierung und Ergebnisse dürfen in elektronischen und Print-Medien veröffentlicht werden.
- Der Veranstalter ist berechtigt in Fällen von höherer Gewalt oder behördlichen Anordnungen oder aus Sicherheitsgründen verpflichtet, Änderungen in der Durchführung der Veranstaltung vorzunehmen oder diese abzusagen. In solchen Fällen besteht keine Schadenersatz- oder Erstattungspflicht des Veranstalters gegenüber des Teilnehmers.
- Der zu Teilnehmende ist damit einverstanden, dass die bei seiner/ihrer Teilnahme gemachten Fotos, Filmaufnahmen und/oder Interviews ohne Vergütungsanspruch seiner/ihrerseits genutzt werden dürfen und stimmt der Veröffentlichung zu.
- Die maximale Teilnehmerzahl der Veranstaltung wird auf 120 Teilnehmer begrenzt.

Für die Teilnahme zählt das Eingangsdatum der Meldung an den Verein für Sport und Gesundheit Bad Homburg v.d.Höhe e.V., Stierstädter Str. 1, 61350 Bad Homburg

Spielstationen

1. Station: Sandsäckchen – Zielwurf

Aus dem Stand das Säckchen in einen Reifen werfen. Jeder Teilnehmer hat 5 Versuche. Jeder Versuch wird gewertet.

Wertung: Siehe Zeichnung.
Ein Teil des Sandsäckchens muss den Boden innerhalb des Reifens berühren.

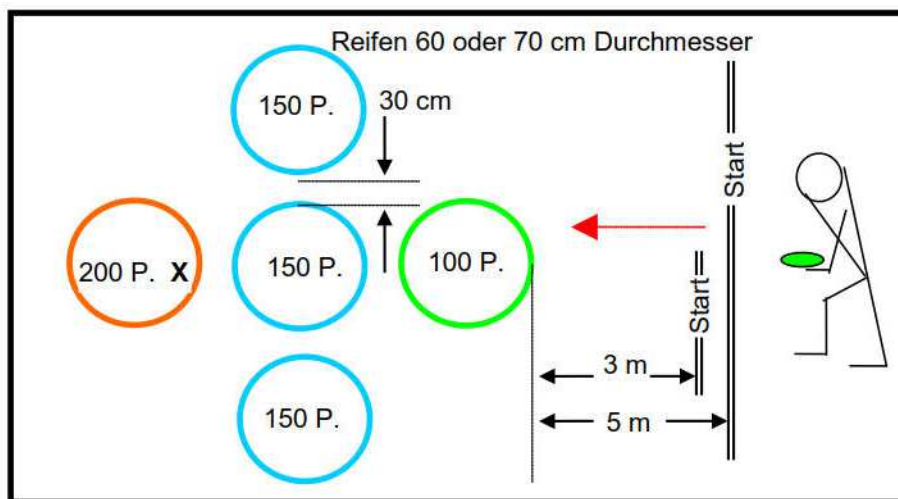

2. Station: Zielschießen -Tennisball-

Der Tennisball muss die Ziellinie zwischen den Kegeln überqueren. Jeder Teilnehmer hat 5 Versuche. Jeder Versuch wird gewertet.
Entfernung: 5 Meter.

Wertung: Punkte siehe Zeichnung.

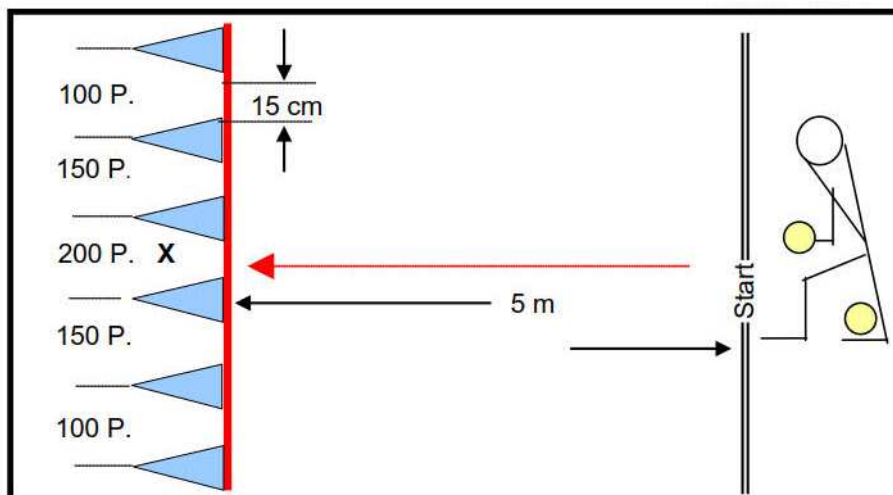

3. Station: Zielwurf

Mit einer Frisbeescheibe wird durch einen Reifen geworfen, der im Tor befestigt ist. Jeder Teilnehmer hat 5 Versuche. Jeder Versuch wird gewertet.

Wertung: Durchwerfen des Reifens = 200 Punkte.
Berühren des Reifenrandes = 150 Punkte.

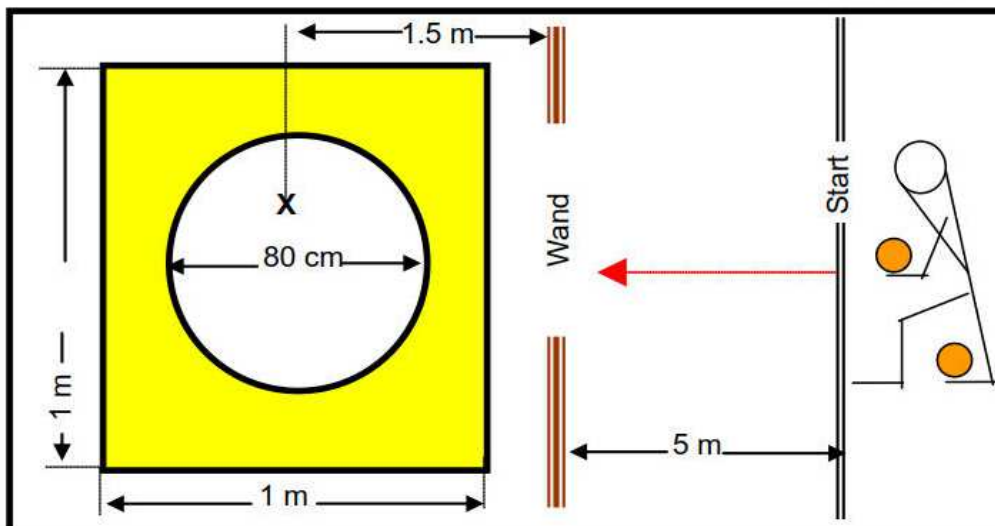

4. Station: Hockey – Zielschlag

Den Tennisball mit dem Hockeyschläger in einen Kasten schießen. Jeder Teilnehmer hat 5 Versuche. Jeder Versuch wird gewertet.

Wertung: Treffer Kasten = 200 Punkte.
Treffer Bande in den Kasten = 100 Punkte.
Erstberührung wird gewertet!

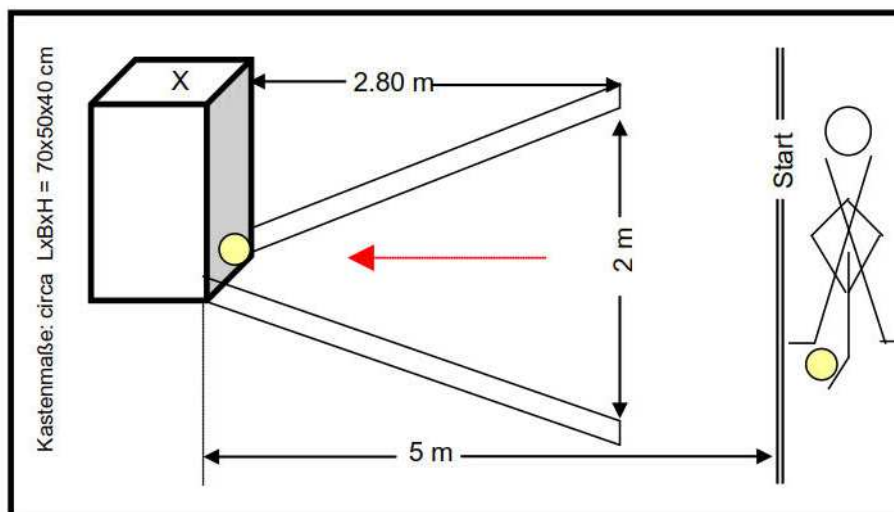

5. Station: Ziel – Prellball

Den Volleyball in zwei hintereinander liegende Reifen prellen. Jeder Teilnehmer hat 5 Versuche. Jeder Versuch wird gewertet.

Wertung: Erster Reifen = 100 Punkte. Erster und zweiter Reifen = 200 Punkte. Reifenberührung zählt!

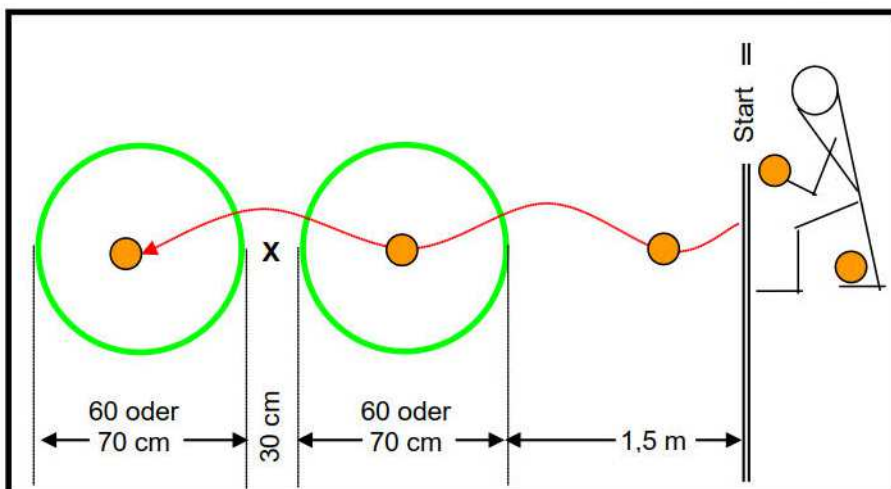

6. Station: Torwand – Zielwurf

Aus dem Stand das Säckchen durch die Löcher der Torwand werfen. Jeder Teilnehmer hat 5 Versuche. Jeder Versuch wird gewertet.

Wertung : Jeder Durchwurf = 100 Punkte.

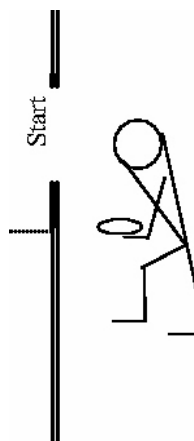
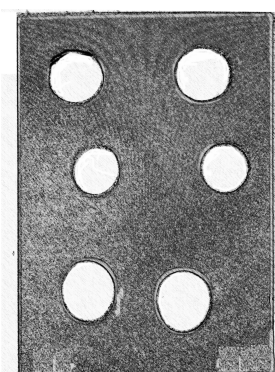

7. Station: Kugeltransport

Die Kugel auf einem Handstab, bei gestrecktem Arm, über eine Entfernung von 5 Meter, mit Umrunden von vier Hindernisse, transportieren. Jeder Teilnehmer hat 5 Versuche. Jeder Versuch wird gewertet.

Entfernung: 5 Meter.

Wertung: Gesamte Strecke = 200 Punkte.

Halbe Strecke = 100 Punkte.

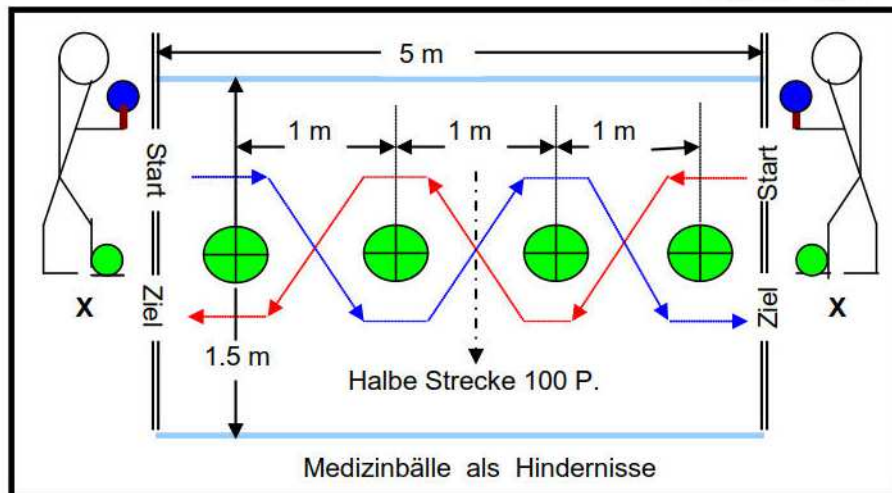

An
Verein für Sport und Gesundheit
Bad Homburg v.d.Höhe e.V.
Stierstädter Str. 1
61350 Bad Homburg

Inklusives Spiel- und Sportfest in Bad Homburg

Anmeldung für Samstag, den 27.10.2018

Wir nehmen an der Veranstaltung teil:

Anzahl der Spieler _____

Anzahl der Mannschaften _____

Anzahl der Betreuer / Begleitpersonen _____

Name des Vereins / der Werkstatt: _____

Anschrift _____

Ansprechpartner: _____

Telefon: _____ Email: _____

Unterschrift Ort, Datum Stempel,